

Kreiselpumpe ACm



Produktbesonderheiten

- Neuartiges Design, optimierte Motor- und Hydraulikleistung

Technische Daten

ACm | 75B1.5

Maximale Förderhöhe (m)	17
Maximaler Durchfluss (m ³ /h)	18
Maximale Saughöhe (m)	7
Leistungsaufnahme (kW)	0,75
Versorgungsspannung	1x230V, 50Hz
Schutzart	IP44
Umgebungstemperatur (°C)	40
Medientemperatur (°C)	40
Systemdruck max. (bar)	3
Isolierung	Klasse B
Material Pumpengehäuse	Grauguss
Material Laufrad	Kupfer
Kabel	1,5 m inkl. Schuko-Stecker

Artikelnummer
| P OP340 7509

Hydraulische Eigenschaften

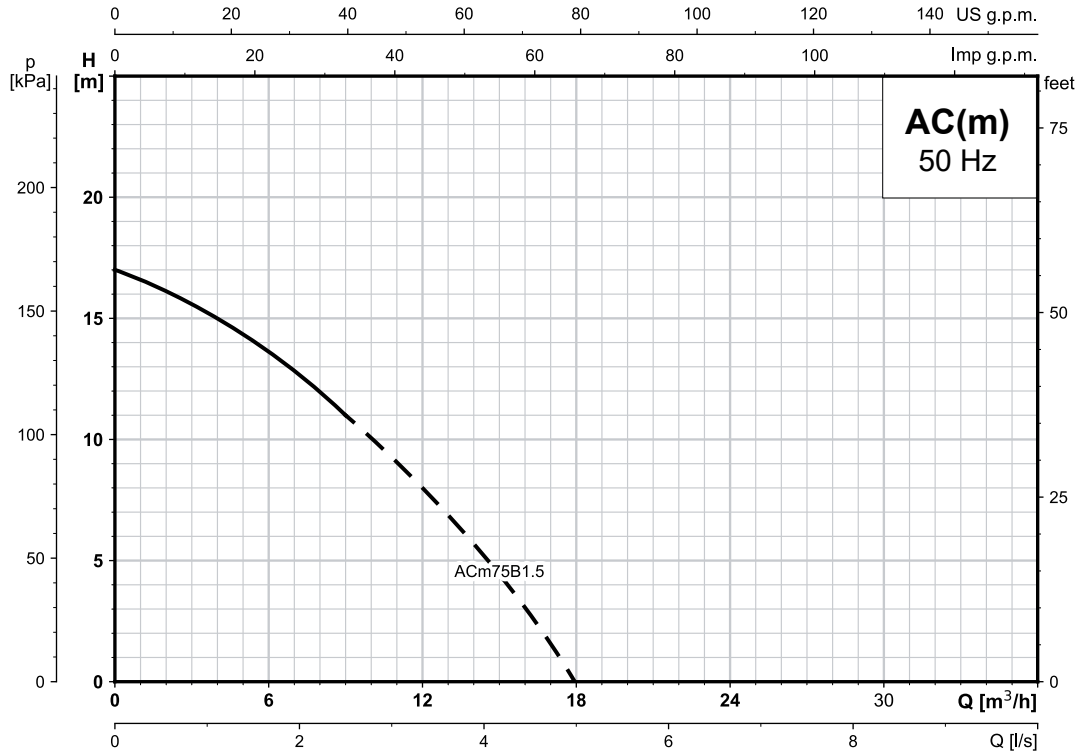

Dimensionen und Gewicht

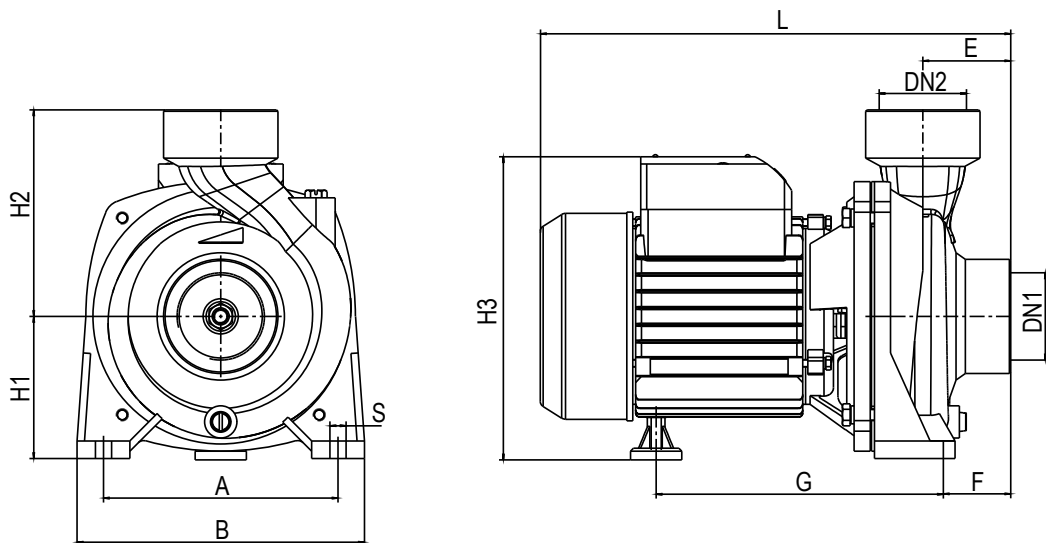

Modell	Anschlüsse		Abmessungen (mm)										Gewicht (kg)	
	DN1	DN2	A	B	E	F	G	L	S	H1	H2	H3	N.W.	G.W.
ACm75B1.5	1½"	1½"	160	190	41	91	129	299	10	95	135	204	10,5	11