

Kreiselpumpe ACm



Produktbesonderheiten

- Neuartiges Design, optimierte Motor- und Hydraulikleistung
- Geschweißte Edelstahlwelle für den Rotor trägt zu einer längeren Lebensdauer bei

Technische Daten

ACm | 75

Maximale Förderhöhe (m)	32
Maximaler Durchfluss (m ³ /h)	7,2
Maximale Saughöhe (m)	7
Leistungsaufnahme (kW)	0,75
Versorgungsspannung	1x230V, 50Hz
Schutzart	IP44
Umgebungstemperatur (°C)	40
Medientemperatur (°C)	40
Systemdruck max. (bar)	6
Isolierung	Klasse B
Material Pumpengehäuse	Grauguss
Material Laufrad	Edelstahl
Kabel	1,5 m inkl. Schuko-Stecker

Artikelnummer
| P OP340 7504

Hydraulische Eigenschaften

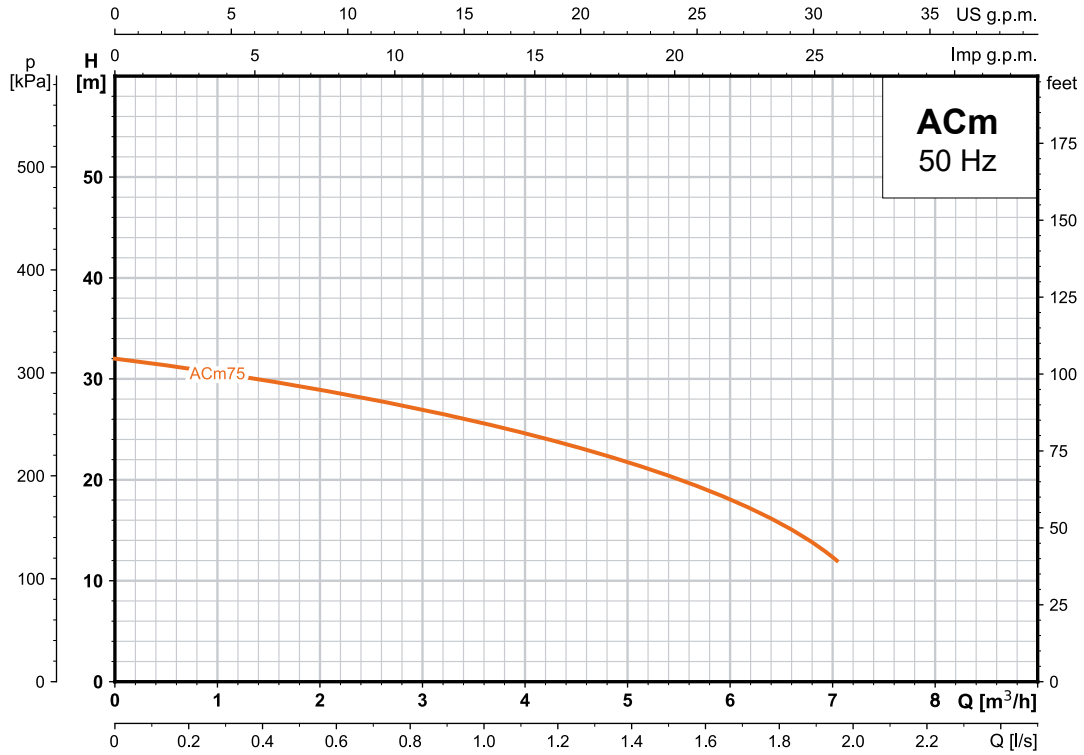

Dimensionen und Gewicht

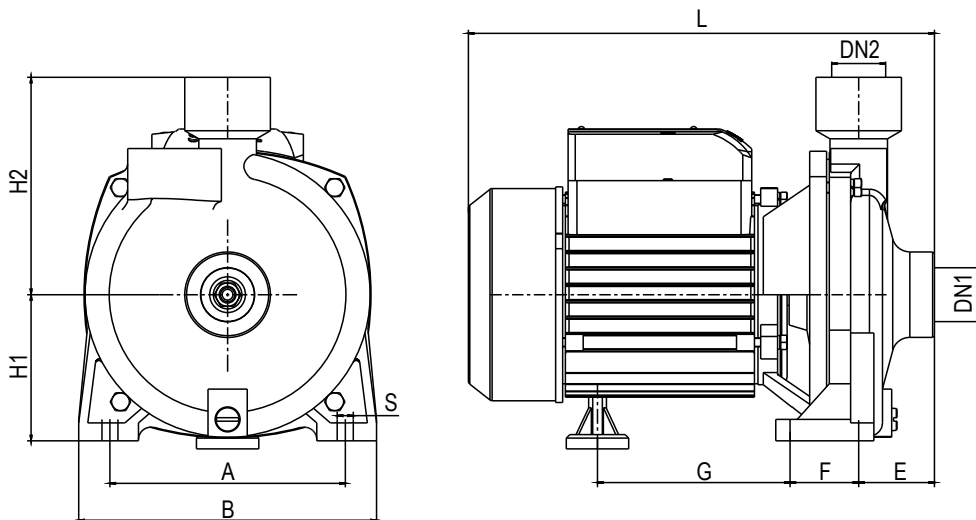

Modell	Anschlüsse		Abmessungen (mm)								Gewicht (kg)		
	DN1	DN2	A	B	E	F	G	L	S	H1	H2	N.W.	G.W.
Einphasig	1"	1"	140	182	47	38	112	294	10	100	144	13,5	13,8