

Jetpumpe AJ-S



Produktbesonderheiten

- Neues Design mit Pumpengehäuse aus Edelstahl
- Jetpumpe mit PPO-Laufrad und Düsengruppe, geschweißte Edelstahlwelle für den Rotor
- Integrierter Thermoschutz und wasserdichter Klemmkasten tragen zum besseren Schutz der Pumpe bei

Technische Daten

AJ-S | 55

| 75

Maximale Förderhöhe (m)	38	44
Maximaler Durchfluss (m ³ /h)	4	4,5
Maximale Saughöhe (m)	9	9
Leistungsaufnahme (kW)	0,55	0,75
Versorgungsspannung	1x230V, 50Hz	1x230V, 50Hz
Schutzart	IP44	IP44
Umgebungstemperatur (°C)	40	40
Medientemperatur (°C)	40	40
Systemdruck max. (bar)	4,8	4,8
Isolierung	Klasse B	Klasse B
Material Pumpengehäuse	Edelstahl	Edelstahl
Material Laufrad	PPO	PPO
Kabel	1,5 m inkl. Schuko-Stecker	1,5 m inkl. Schuko-Stecker

Artikelnummer
| P OP340 7151

Artikelnummer
| P OP340 7150

Hydraulische Eigenschaften

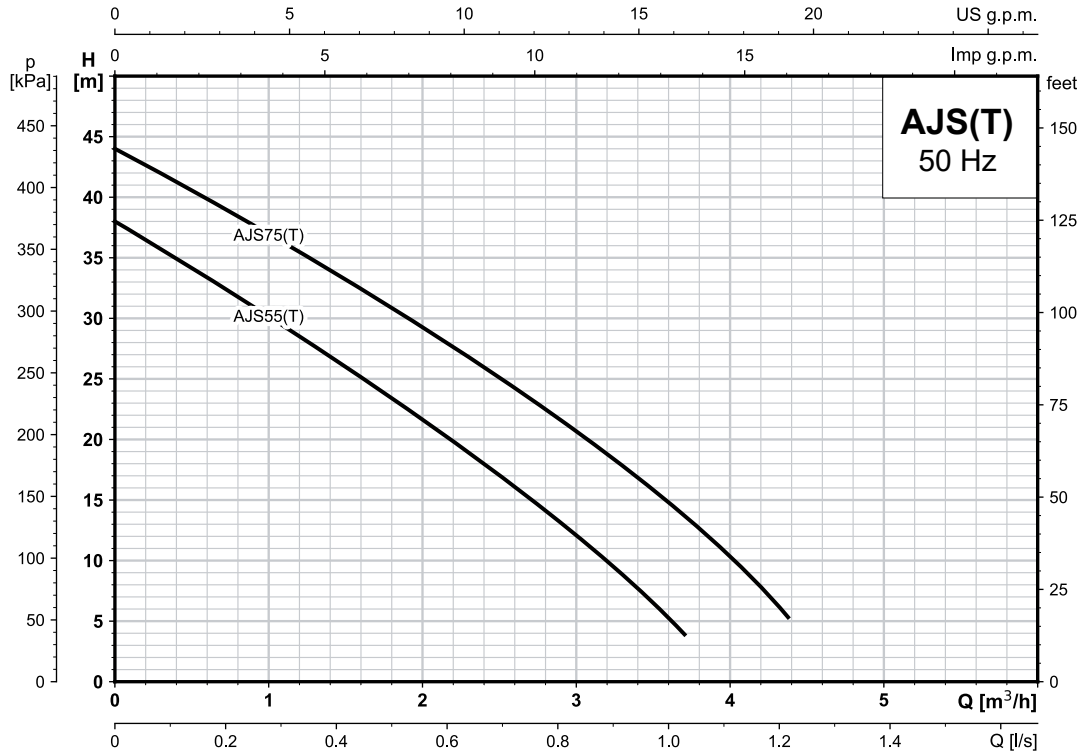

Dimensionen und Gewicht

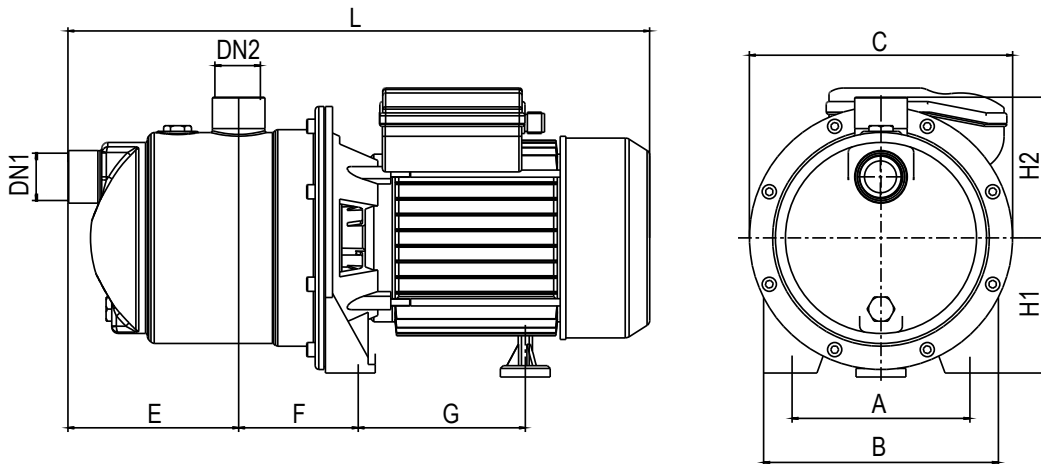

Modell	Anschlüsse		Abmessungen (mm)							Gewicht (kg)			
	DN1	DN2	A	B	C	E	F	G	L	H1	H2	N.W.	G.W.
Einphasig													
AJS55	1"	1"	125	165	185	76,5	83,5	114,5	371	95	99	8,8	9,3
AJS75	1"	1"	125	165	185	76,5	83,5	114,5	371	95	99	10,2	10,7